



КЛАПАН РЕГУЛИРУЮЩИЙ V25 DN15-300

Технические характеристики



По вопросам продаж и поддержки обращайтесь:

Архангельск (8182)63-90-72
Астана +7(7172)727-132
Белгород (4722)40-23-64
Брянск (4832)59-03-52
Владивосток (423)249-28-31
Волгоград (844)278-03-48
Вологда (8172)26-41-59
Воронеж (473)204-51-73
Екатеринбург (343)384-55-89
Иваново (4932)77-34-06
Ижевск (3412)26-03-58
Казань (843)206-01-48

Калининград (4012)72-03-81
Калуга (4842)92-23-67
Кемерово (3842)65-04-62
Киров (8332)68-02-04
Краснодар (861)203-40-90
Красноярск (391)204-63-61
Курск (4712)77-13-04
Липецк (4742)52-20-81
Магнитогорск (3519)55-03-13
Москва (495)268-04-70
Мурманск (8152)59-64-93
Набережные Челны (8552)20-53-41

Нижний Новгород (831)429-08-12
Новокузнецк (3843)20-46-81
Новосибирск (383)227-86-73
Орел (4862)44-53-42
Оренбург (3532)37-68-04
Пенза (8412)22-31-16
Пермь (342)205-81-47
Ростов-на-Дону (863)308-18-15
Рязань (4912)46-61-64
Самара (846)206-03-16
Санкт-Петербург (812)309-46-40
Саратов (845)249-38-78

Смоленск (4812)29-41-54
Сочи (862)225-72-31
Ставрополь (8652)20-65-13
Тверь (4822)63-31-35
Томск (3822)98-41-53
Тула (4872)74-02-29
Тюмень (3452)66-21-18
Ульяновск (8422)24-23-59
Уфа (347)229-48-12
Челябинск (351)202-03-61
Череповец (8202)49-02-64
Ярославль (4852)69-52-93

КЛАПАН РЕГУЛИРУЮЩИЙ V25 DN15–300 PN16/40

ОПИСАНИЕ

V25 – односедельный, двухходовой прямоходный регулирующий клапан. Клапан V25 специально спроектирован для точной регулировки любых технологических процессов. Широкий круг применений позволяет использовать для большинства технологических сред, таких как холодная и перегретая вода, водяной пар, воздух и другие не агрессивные жидкости и газы.

ОСНОВНЫЕ СВОЙСТВА

Односедельный, двухходовой. Переустановка привода не требует демонтажа клапана с трубопровода. Уплотнение по седлу металл по металлу, если не оговорено другое.



ОПЦИИ: мягкое или стеллитовое седло
РАБОЧАЯ СРЕДА: насыщенный или перегретый пар, горячая или перегретая вода, другие неагрессивные среды

ИСПОЛНЕНИЯ: PV25G, PV25S, PV25I

ДАВЛЕНИЕ: PN16 / PN40

ТИПОРАЗМЕРЫ: DN15 – DN300

ПРИСОЕДИНЕНИЕ: Фланцевое EN1092–1/-2
PN16 – PN40

РЕКОМЕНДАЦИИ ПО ПОДБОРУ не следует подбирать типоразмер клапана по диаметру трубопровода. расчет должен производиться в соответствии с актуальными расходом, давлением и падением давления среды на клапане.

ТЕМПЕРАТУРА -20 °C ... +70 °C

ОКРУЖ. СРЕДЫ:

РАБОЧАЯ стандарт -5 °C to +220 °C

ТЕМПЕРАТУРА: оребренная крышка >220 °C

УПЛОТНЕНИЕ RTFE/GR V-кольца – 220 °C

ПО ШТОКУ:

(стандартная крышка)

графит – 400 °C

(оробренная крышка)

сильфон

РЕГУЛИРУЮЩАЯ EQP – равнопроцентная

ХАРАКТЕРИСТИКА PL – линейная

РТ – запорный клапан

профильный V-порт

перфорированный

(малозумный, антикавитационный) –

редуцированный Kv

ТИП ПЛУНЖЕРА:

ТЕХНИЧЕСКИЕ ХАРАКТЕРИСТИКИ

V25G – PN16 *		V25I – PN16 *		V25S – PN40 *		V25I – PN40 *	
ДАВЛЕНИЕ	ТЕМПЕРАТУРА	ДАВЛЕНИЕ	ТЕМПЕРАТУРА	ДАВЛЕНИЕ	ТЕМПЕРАТУРА	ДАВЛЕНИЕ	ТЕМПЕРАТУРА
16 бар	-10/50 °C	16 бар	-10/50 °C	40 бар	-10 /50 °C	40 бар	-10 /50 °C
13,3 бар	200 °C	13,4 бар	200 °C	33,3 бар	200 °C	33,7 бар	200 °C
12,1 бар	250 °C	12,7 бар	250 °C	27,6 бар	300 °C	29,7 бар	300 °C
11 бар	300 °C	11,8 бар	300 °C	25,7 бар	350 °C	28,5 бар	350 °C
10,2	350 °C	11,4 бар	350 °C	23,8 бар	400 °C	27,4 бар	400 °C

ВНИМАНИЕ: максимальная температура ограничена уплотнением по штоку. При применении мягкого уплотнения седла макс. температура 200 °C

ПРОПУСКНАЯ СПОСОБНОСТЬ, Kv, м3/ч

	ТИПОРАЗМЕР													
	DN15	DN20	DN25	DN32	DN40	DN50	DN65	DN80	DN100	DN125	DN150	DN200	DN250	DN300
параболический	3,8	5,1	9,4	15,4	22,2	40,1	63,4	89,7	136,7	*	*	*	*	*
V-порт EQP/PL	*	*	*	*	*	*	*	*	*	230,6	316,1	590	820	1030
перфорированный PL	*	*	*	*	*	*	*	*	*	180	260	*	*	*
перфорированный EQP	*	*	*	*	*	*	*	*	*	180	260	*	*	*

* - данные предоставляются по запросу

ХОД ШТОКА, мм

ТИПОРАЗМЕР													
DN15	DN20	DN25	DN32	DN40	DN50	DN65	DN80	DN100	DN125	DN150	DN200	DN250	DN300
20	20	20	20	20	20	30	30	30	40	40/50	50/80	80	80

Для перфорированного и запорного плунжера ход штока может отличаться. За консультацией обращайтесь в представительство Valseam ADCA Engineering в вашем регионе.

ГАБАРИТНЫЕ РАЗМЕРЫ

DN	A (мм)	B (мм)	C (мм)			
			КРЫШКА			
			СТАНДАРТ	ОРЕБРЕННАЯ	УДЛИНЕННАЯ	ПОД СИЛЬФОН
15	130	48	85	150	150	290
20	150	53	85	150	150	290
25	160	58	90	170	170	295
32	180	70	110	190	190	280
40	200	75	115	195	195	285
50	230	83	125	215	215	285
65	290	93	175	275	275	392
80	310	100	175	275	275	392
100	350	118	190	310	310	400
125	400	135	183	-	580	-
150	480	150	200	-	595	-
200	600	203	262	-	-	-
250	730	253	346	-	-	-
300	850	296	395	-	-	-

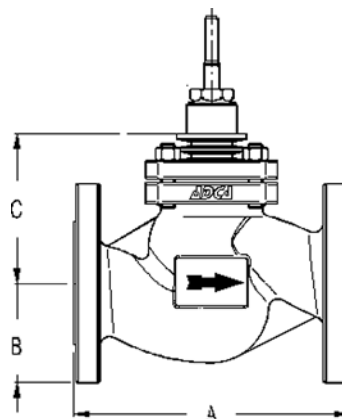

СПЕЦИФИКАЦИЯ МАТЕРИАЛОВ

	НАИМЕНОВАНИЕ	V25G – V25S	V25I
1	корпус	A216WCB/1.0619; GP240GH / 1.0619	CF8M / 1.4408
2	крышка DN15-DN100	CF8 / 1.4308	CF8 / 1.4308
2	крышка DN125-DN150	A216WCB/1.0619; GP240GH/1.0619	-
3	*плунжер DN 15-DN100	PTFE/GR; нерж сталь	PTFE/GR; нерж сталь
3	*плунжер DN 125-DN150	нерж сталь CF8/1.4308	-
4	*уплотнение по штоку	PTFE/GR	PTFE/GR

*Поставляемый ремнабор (под заказ)

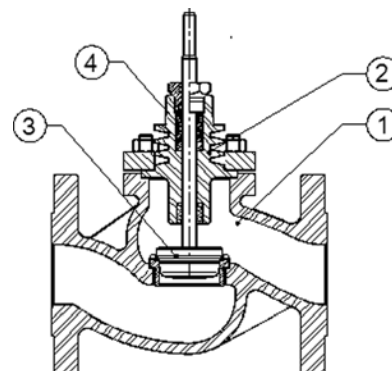

ИСПОЛНЕНИЕ ПЛУНЖЕРА

заниженный Kv PL	Параболический равнопроцентный, линейный EQP – PL	V – ПОРТ равнопроцентный EQP	V – ПОРТ линейный PL	Перфорированный равнопроцентный EQP	Перфорированный линейный PL
------------------	---	------------------------------	----------------------	-------------------------------------	-----------------------------

V-ПОРТ/ПЕРФОРИРОВАННЫЙ – возможно сбалансированное по давлению исполнение.

По вопросам продаж и поддержки обращайтесь:

Архангельск (8182)63-90-72
Астана +7(7172)727-132
Белгород (4722)40-23-64
Брянск (4832)59-03-52
Владивосток (423)249-28-31
Волгоград (844)278-03-48
Вологда (8172)26-41-59
Воронеж (473)204-51-73
Екатеринбург (343)384-55-89
Иваново (4932)77-34-06
Ижевск (3412)26-03-58
Казань (843)206-01-48

Калининград (4012)72-03-81
Калуга (4842)92-23-67
Кемерово (3842)65-04-62
Киров (8332)68-02-04
Краснодар (861)203-40-90
Красноярск (391)204-63-61
Курск (4712)77-13-04
Липецк (4742)52-20-81
Магнитогорск (3519)55-03-13
Москва (495)268-04-70
Мурманск (8152)59-64-93
Набережные Челны (8552)20-53-41

Нижний Новгород (831)429-08-12
Новокузнецк (3843)20-46-81
Новосибирск (383)227-86-73
Орел (4862)44-53-42
Оренбург (3532)37-68-04
Пенза (8412)22-31-16
Пермь (342)205-81-47
Ростов-на-Дону (863)308-18-15
Рязань (4912)46-61-64
Самара (846)206-03-16
Санкт-Петербург (812)309-46-40
Саратов (845)249-38-78

Смоленск (4812)29-41-54
Сочи (862)225-72-31
Ставрополь (8652)20-65-13
Тверь (4822)63-31-35
Томск (3822)98-41-53
Тула (4872)74-02-29
Тюмень (3452)66-21-18
Ульяновск (8422)24-23-59
Уфа (347)229-48-12
Челябинск (351)202-03-61
Череповец (8202)49-02-64
Ярославль (4852)69-52-93

сайт: <http://adca.nt-rt.ru> | | эл. почта: acd@nt-rt.ru