

Алматы (7273)495-231
Ангарск (3955)60-70-56
Архангельск (8182)63-90-72
Астрахань (8512)99-46-04
Барнаул (3852)73-04-60
Белгород (4722)40-23-64
Благовещенск (4162)22-76-07
Брянск (4832)59-03-52
Владивосток (423)249-28-31
Владикавказ (8672)28-90-48
Владимир (4922)49-43-18
Волгоград (844)278-03-48
Вологда (8172)26-41-59
Воронеж (473)204-51-73
Екатеринбург (343)384-55-89

Иваново (4932)77-34-06
Ижевск (3412)26-03-58
Иркутск (395)279-98-46
Казань (843)206-01-48
Калининград (4012)72-03-81
Калуга (4842)92-23-67
Кемерово (3842)65-04-62
Киров (8332)68-02-04
Коломна (4966)23-41-49
Кострома (4942)77-07-48
Краснодар (861)203-40-90
Красноярск (391)204-63-61
Курск (4712)77-13-04
Курган (3522)50-90-47
Липецк (4742)52-20-81

Магнитогорск (3519)55-03-13
Москва (495)268-04-70
Мурманск (8152)59-64-93
Набережные Челны (8552)20-53-41
Нижний Новгород (831)429-08-12
Новокузнецк (3843)20-46-81
Ноябрьск (3496)41-32-12
Новосибирск (383)227-86-73
Омск (3812)21-46-40
Орел (4862)44-53-42
Оренбург (3532)37-68-04
Пенза (8412)22-31-16
Петрозаводск (8142)55-98-37
Псков (8112)59-10-37
Пермь (342)205-81-47

Ростов-на-Дону (863)308-18-15
Рязань (4912)46-61-64
Самара (846)206-03-16
Санкт-Петербург (812)309-46-40
Саратов (845)249-38-78
Севастополь (8692)22-31-93
Саранск (8342)22-96-24
Симферополь (3652)67-13-56
Смоленск (4812)29-41-54
Сочи (862)225-72-31
Ставрополь (8652)20-65-13
Сургут (3462)77-98-35
Сыктывкар (8212)25-95-17
Тамбов (4752)50-40-97
Тверь (4822)63-31-35

Тольятти (8482)63-91-07
Томск (3822)98-41-53
Тула (4872)33-79-87
Тюмень (3452)66-21-18
Ульяновск (8422)24-23-59
Улан-Удэ (3012)59-97-51
Уфа (347)229-48-12
Хабаровск (4212)92-98-04
Чебоксары (8352)28-53-07
Челябинск (351)202-03-61
Череповец (8202)49-02-64
Чита (3022)38-34-83
Якутск (4112)23-90-97
Ярославль (4852)69-52-93

Россия +7(495)268-04-70

Казахстан +7(7172)727-132

Киргизия +996(312)96-26-47

<https://adca.nt-rt.ru/> || acd@nt-rt.ru



КЛАПАН ПЕРЕПУСКНОЙ МЕМБРАННЫЙ PS30SS



КЛАПАН ПЕРЕПУСКНОЙ МЕМБРАННЫЙ PS30SS DN 1/2" – 2"; DN15 – DN50

ОПИСАНИЕ

ADCA PS30 клапан перепускной (регулятор давления "до себя" прямого действия предназначен для работы на таких рабочих средах, как сжатый воздух, вода, а также других газах и жидкостях, совместимых с материалом корпуса и других элементов клапана. Спроектирован для работы на малых расходах.

Основной функцией является поддержание постоянного давления рабочей среды в трубопроводе перед клапаном. Присоединение резьбовое или фланцевое.

ОСНОВНЫЕ СВОЙСТВА

Компактный дизайн.
Элементы корпуса изготовлены высокоточным литьем.

ОПЦИИ: Различные варианты мягких седел для жидкостей и газов.
Присоединение 1/4" на корпусе для манометра.
Блокировка от несанкционированного доступа.

ПРИМЕНЕНИЕ: Сжатый воздух, вода, прочие жидкости и газы.

ИСПОЛНЕНИЯ: PS30/SS – Stainless steel.

ТИПОРАЗМЕРЫ: DN 1/2" - DN 2", DN 15 - DN 50

ПРИСОЕДИНЕНИЕ: Внутренняя резьба ISO7/1Rp(BS 21) или NPT. Фланцы по EN 1092-1 PN40-PN63. Специальные фланцы по запросу.

УСТАНОВКА: Горизонтальная. Перед клапаном необходима установка сетчатого фильтра. См. инструкцию по монтажу и эксплуатации.

ПАРАМЕТРЫ ДЛЯ ЗАКАЗА : Тип среды
Максимальная рабочая температура
Требуемое давление открытия
Расход (максимальный и минимальный).



DN 1/2"

КОЭ-Т ПРОПУСКНОЙ СПОСОБНОСТИ

DN	15	20	25	32	40	50
KVs (м ³ /ч)	2,1	2,4	6,5	7,2	12,7	13,7

ТЕХНИЧЕСКИЕ ХАРАКТЕРИСТИКИ

ТИП	PS30SS
Номинальное давление	PN 63
Макс.давление на входе	15 бар
Мин.давление на входе	0,2 бар
Макс.рабочаятемпература *	80 °C

*Другие значения по запросу.

CE маркир.(PED-Европейские нормы 97/23/ЕС)

PN 16-PN63	Category
DN 15 - 20	SEP - Статья.3, параграф3
DN 25 - 32	SEP - Статья.3, параграф3
DN 40 - 50	1 (CE маркировка)

Габаритн.размеры (мм)-резьба					Фланцы EN 1092-1		
DN	A	B	C	Масса Кг	D*	E	Масса Кг
1/2"-15	80	38	142	1,8	150	47,5	3,2
3/4"-20	80	38	142	1,8	150	52,5	3,8
1" - 25	125	66	285	5,7	260	57,5	8,3
1 1/4"-32	125	66	285	5,7	260	70	8,6
1 1/2"-40	195	90	270	13	200	75	17,8
2" - 50	205	90	270	13,4	230	82,5	18,5

* Нестандартная строительная длина - по запросу.

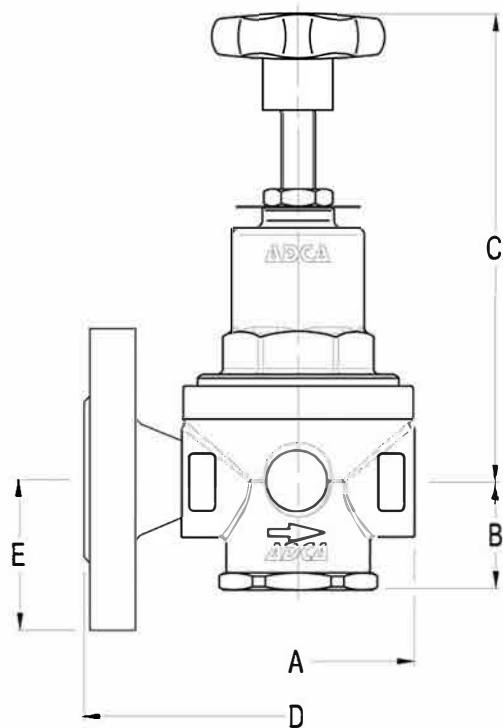

МАТЕРИАЛЫ		
№	НАИМЕНОВАНИЕ	МАТЕРИАЛ
1	КОРПУС КЛАПАНА	AISI316 / 1.4401 ; CF8M / 1.4408
2	КРЫШКА КЛАПАНА	AISI316 / 1.4401 ; CF8M / 1.4408
3	ПРОБКА	AISI316 / 1.4401 ; CF8M / 1.4408
4	* О-УПЛОТНЕНИЕ	NBR
5	СЕДЛО	AISI316 / 1.4401
6	УПЛОТНЕНИЕ	NBR
7	* О-УПЛОТНЕНИЕ	NBR-EPDM-PTFE, т.д.
9	ПЛУНЖЕР	AISI316 / 1.4401
10	* МЕМБРАНА	PTFE
11	* МЕМБРАНА	**NBR
12	ПРОКЛАДКА	**ЭЛАСТОМЕРЫ
13	НИЖНЯЯ ОПОРА ПРУЖИНЫ	AISI304 / 1.4301
14	ГАЙКА	НЕРЖ, СТАЛЬ А2-70
15	* РЕГУЛИРОВОЧНАЯ ПРУЖИНА	ПРУЖИННАЯ СТАЛЬ
16	ВЕРХНЯЯ ОПОРА ПРУЖИНЫ	ЛАТУНЬ
17	РЕГУЛИРОВОЧНЫЙ ВИНТ	AISI304 / 1.4301
18	СТОПОРНАЯ ГАЙКА	ST. STEEL А2-70
19	РУКОЯТКА	ПЛАСТИК
20	ИДЕНТИФИКАЦИОННАЯ ТАБЛ.	АЛЮМИНИЙ

* Поставляемые комплектующие. ** Из нерж. стали по запросу.

Примечание: Все клапаны имеют серийный номер. При заказе запасных частей указывайте серийный номер.

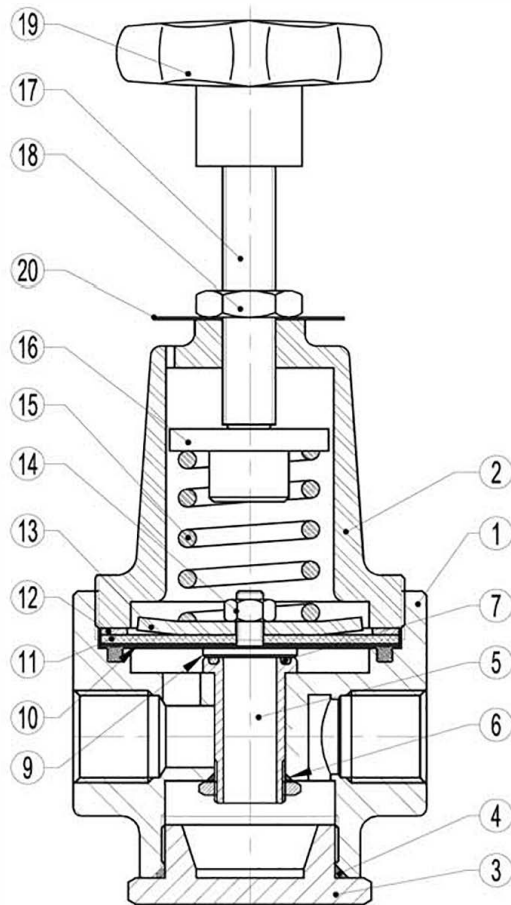

Алматы (7273)495-231
Ангарск (3955)60-70-56
Архангельск (8182)63-90-72
Астрахань (8512)99-46-04
Барнаул (3852)73-04-60
Белгород (4722)40-23-64
Благовещенск (4162)22-76-07
Брянск (4832)59-03-52
Владивосток (423)249-28-31
Владикавказ (8672)28-90-48
Владимир (4922)49-43-18
Волгоград (844)278-03-48
Вологда (8172)26-41-59
Воронеж (473)204-51-73
Екатеринбург (343)384-55-89

Иваново (4932)77-34-06
Ижевск (3412)26-03-58
Иркутск (395)279-98-46
Казань (843)206-01-48
Калининград (4012)72-03-81
Калуга (4842)92-23-67
Кемерово (3842)65-04-62
Киров (8332)68-02-04
Коломна (4966)23-41-49
Кострома (4942)77-07-48
Краснодар (861)203-40-90
Красноярск (391)204-63-61
Курск (4712)77-13-04
Курган (3522)50-90-47
Липецк (4742)52-20-81

Магнитогорск (3519)55-03-13
Москва (495)268-04-70
Мурманск (8152)59-64-93
Набережные Челны (8552)20-53-41
Нижний Новгород (831)429-08-12
Новокузнецк (3843)20-46-81
Ноябрьск (3496)41-32-12
Новосибирск (383)227-86-73
Омск (3812)21-46-40
Орел (4862)44-53-42
Оренбург (3532)37-68-04
Пенза (8412)22-31-16
Петрозаводск (8142)55-98-37
Псков (8112)59-10-37
Пермь (342)205-81-47

Ростов-на-Дону (863)308-18-15
Рязань (4912)46-61-64
Самара (846)206-03-16
Санкт-Петербург (812)309-46-40
Саратов (845)249-38-78
Севастополь (8692)22-31-93
Саранск (8342)22-96-24
Симферополь (3652)67-13-56
Смоленск (4812)29-41-54
Сочи (862)225-72-31
Ставрополь (8652)20-65-13
Сургут (3462)77-98-35
Сыктывкар (8212)25-95-17
Тамбов (4752)50-40-97
Тверь (4822)63-31-35

Тольятти (8482)63-91-07
Томск (3822)98-41-53
Тула (4872)33-79-87
Тюмень (3452)66-21-18
Ульяновск (8422)24-23-59
Улан-Удэ (3012)59-97-51
Уфа (347)229-48-12
Хабаровск (4212)92-98-04
Чебоксары (8352)28-53-07
Челябинск (351)202-03-61
Череповец (8202)49-02-64
Чита (3022)38-34-83
Якутск (4112)23-90-97
Ярославль (4852)69-52-93

Россия +7(495)268-04-70

Казахстан +7(7172)727-132

Киргизия +996(312)96-26-47