

Алматы (7273)495-231
Ангарск (3955)60-70-56
Архангельск (8182)63-90-72
Астрахань (8512)99-46-04
Барнаул (3852)73-04-60
Белгород (4722)40-23-64
Благовещенск (4162)22-76-07
Брянск (4832)59-03-52
Владивосток (423)249-28-31
Владикавказ (8672)28-90-48
Владимир (4922)49-43-18
Волгоград (844)278-03-48
Вологда (8172)26-41-59
Воронеж (473)204-51-73
Екатеринбург (343)384-55-89

Иваново (4932)77-34-06
Ижевск (3412)26-03-58
Иркутск (395)279-98-46
Казань (843)206-01-48
Калининград (4012)72-03-81
Калуга (4842)92-23-67
Кемерово (3842)65-04-62
Киров (8332)68-02-04
Коломна (4966)23-41-49
Кострома (4942)77-07-48
Краснодар (861)203-40-90
Красноярск (391)204-63-61
Курск (4712)77-13-04
Курган (3522)50-90-47
Липецк (4742)52-20-81

Магнитогорск (3519)55-03-13
Москва (495)268-04-70
Мурманск (8152)59-64-93
Набережные Челны (8552)20-53-41
Нижний Новгород (831)429-08-12
Новокузнецк (3843)20-46-81
Ноябрьск (3496)41-32-12
Новосибирск (383)227-86-73
Омск (3812)21-46-40
Орел (4862)44-53-42
Оренбург (3532)37-68-04
Пенза (8412)22-31-16
Петрозаводск (8142)55-98-37
Псков (8112)59-10-37
Пермь (342)205-81-47

Ростов-на-Дону (863)308-18-15
Рязань (4912)46-61-64
Самара (846)206-03-16
Санкт-Петербург (812)309-46-40
Саратов (845)249-38-78
Севастополь (8692)22-31-93
Саранск (8342)22-96-24
Симферополь (3652)67-13-56
Смоленск (4812)29-41-54
Сочи (862)225-72-31
Ставрополь (8652)20-65-13
Сургут (3462)77-98-35
Сыктывкар (8212)25-95-17
Тамбов (4752)50-40-97
Тверь (4822)63-31-35

Тольятти (8482)63-91-07
Томск (3822)98-41-53
Тула (4872)33-79-87
Тюмень (3452)66-21-18
Ульяновск (8422)24-23-59
Улан-Удэ (3012)59-97-51
Уфа (347)229-48-12
Хабаровск (4212)92-98-04
Чебоксары (8352)28-53-07
Челябинск (351)202-03-61
Череповец (8202)49-02-64
Чита (3022)38-34-83
Якутск (4112)23-90-97
Ярославль (4852)69-52-93

Россия +7(495)268-04-70

Казахстан +7(7172)727-132

Киргизия +996(312)96-26-47

<https://adca.nt-rt.ru/> || acd@nt-rt.ru

КЛАПАН ОБРАТНЫЙ SRT10, SRTH10



Обратный клапан SRT10

ADCAPure

ОПИСАНИЕ:

Обратный клапан SRT10 имеет компактную конструкцию и специально разработан для использования с чистым паром, горячим конденсатом и другими технологическими жидкостями.

Они специально рекомендованы для применения на чистом паре с высокой степенью контроля чистоты среды .

ОСНОВНЫЕ ХАРАКТЕРИСТИКИ:

Компактная конструкция.

Изготовлен полностью из пруткового материала, поковки и отливки не используются в стандартных версиях. Стекло монтируется без давления.

СТАНДАРТНОЕ ПОКРЫТИЕ:

Внутренняя поверхность: шероховатость $\leq 0,51$ мкм
Ra - SF1.

Внешняя поверхность: шероховатость $\leq 0,76$ мкм
Ra - SF3.

Другие условия поверхности см. IS PV20.00 -

Техническая информация.

Ультразвуковая очистка.

ОПЦИИ:

РАБОЧАЯ СРЕДА: Чистый пар, вода и другие газы и жидкости, совместимые с конструкцией.

ИСПОЛНЕНИЯ: SRT10 – Вертикальная установка.
SRTH10 – Горизонтальная установка.

ТИПОРАЗМЕРЫ: 1/2" – 4".

ПРИСОЕДИНЕНИЯ: Зажимные концы (Tri- clamp) или другое по запросу.

УПАКОВКА: Сборка и упаковка в чистом помещении сертифицирована по ISO 14644-1. Продукт закрывают и под вакуумом запечатывают пластиковой пленкой, чтобы избежать загрязнения.

УСТАНОВКА: Вертикальная или горизонтальная в соответствии с выбранным исполнением и типом жидкости.



CE МАРКИРОВКА - ГРУППА 2 (PED - Европейская директива)	
Размеры	Категория
1/2" – 4"	SEP

ОГРАНИЧИВАЮЩИЕ УСЛОВИЯ	
МОДЕЛЬ КЛАПАНА	SRT10
Условия корпуса	PN 10
Максимальное рабочее давление	10 bar
Макс. оп. темп. - уплотнения из EPDM	150 °C
Макс. оп. темп. - уплотнения из FEP *	200 °C
Минимальная рабочая температура	- 10 °C

Более высокие и нижние пределы по запросу.

* FEP (силикон с покрытием из PTFE).

РАЗМЕРЫ (мм) ASME BPE

DN	A1	A2	A3	D	E	F	G	H	ВЕС кг
1/2"	50	95	50	11,8	61	25	12,7	9,4	0,4
3/4"	50	95	50	8,6	61	25	19,05	15,8	0,5
1"	60	98	60	5,5	61	50,5	25,4	22,1	0,6
1 1/2"	69	109	69	11,1	90	50,5	38,1	34,8	1,1
2"	84	78	122	11,3	104	64	50,8	47,5	1,4
2 1/2"	89	92	89	9,9	119	77,5	60,2	63,5	1,8
3"	98	133	98	11,1	134	91	72,9	79,2	2,6
4"	109	144	109	14,3	170	119	97,38	101,6	4,9

Размеры не стандартизированы. Различные размеры доступны по запросу.

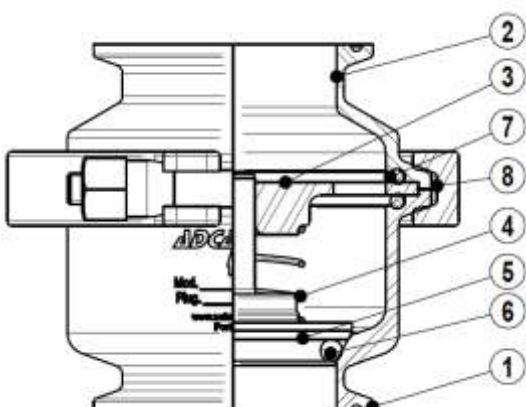
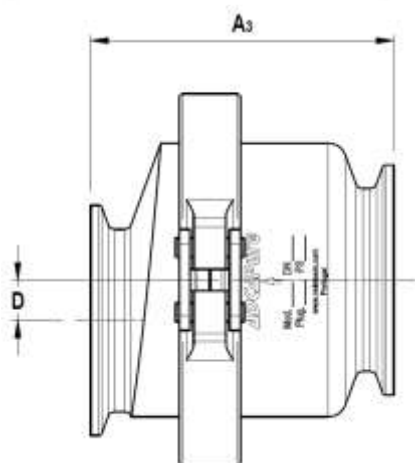
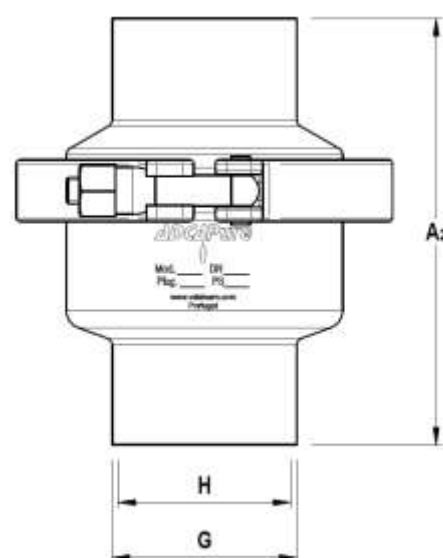
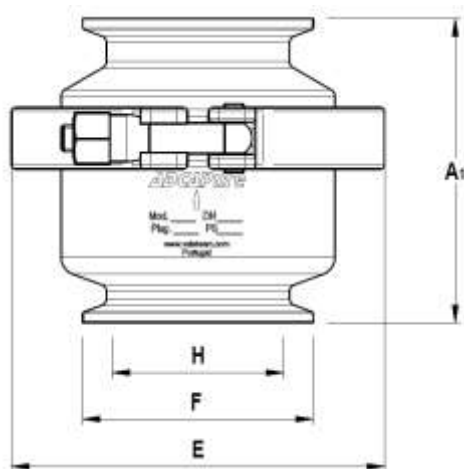

СПЕЦИФИКАЦИЯ МАТЕРИАЛОВ

№	НАИМЕНОВАНИЕ	МАТЕРИАЛ
1	Корпус клапана на входе	AISI 316L / 1.4406
2	Корпус клапана на выходе	AISI 316L / 1.4404
3	Направляющая пластина	AISI 316L / 1.4404
4	Пружина	AISI 316/1.4401 Электрополировка
5	* Клапан и шток	AISI 316L / 1.4404
6	* Уплотнение клапана	** EPDM
7	* Уплотнения корпуса	** EPDM
8	Предохран. хомут	AISI 316 / 1.4401

* Доступные запасные части.

** По запросу: FEP (силикон с покрытием из PTFE) и другие.

Примечания:

Сертификат FDA / USP Class VI по запросу.

Все продукты имеют серийный номер. В случае нестандартных версий, это число должно быть указано, если заказываются запасные части.

Алматы (7273)495-231
Ангарск (3955)60-70-56
Архангельск (8182)63-90-72
Астрахань (8512)99-46-04
Барнаул (3852)73-04-60
Белгород (4722)40-23-64
Благовещенск (4162)22-76-07
Брянск (4832)59-03-52
Владивосток (423)249-28-31
Владикавказ (8672)28-90-48
Владимир (4922)49-43-18
Волгоград (844)278-03-48
Вологда (8172)26-41-59
Воронеж (473)204-51-73
Екатеринбург (343)384-55-89

Иваново (4932)77-34-06
Ижевск (3412)26-03-58
Иркутск (395)279-98-46
Казань (843)206-01-48
Калининград (4012)72-03-81
Калуга (4842)92-23-67
Кемерово (3842)65-04-62
Киров (8332)68-02-04
Коломна (4966)23-41-49
Кострома (4942)77-07-48
Краснодар (861)203-40-90
Красноярск (391)204-63-61
Курск (4712)77-13-04
Курган (3522)50-90-47
Липецк (4742)52-20-81

Магнитогорск (3519)55-03-13
Москва (495)268-04-70
Мурманск (8152)59-64-93
Набережные Челны (8552)20-53-41
Нижний Новгород (831)429-08-12
Новокузнецк (3843)20-46-81
Ноябрьск (3496)41-32-12
Новосибирск (383)227-86-73
Омск (3812)21-46-40
Орел (4862)44-53-42
Оренбург (3532)37-68-04
Пенза (8412)22-31-16
Петрозаводск (8142)55-98-37
Псков (8112)59-10-37
Пермь (342)205-81-47

Ростов-на-Дону (863)308-18-15
Рязань (4912)46-61-64
Самара (846)206-03-16
Санкт-Петербург (812)309-46-40
Саратов (845)249-38-78
Севастополь (8692)22-31-93
Саранск (8342)22-96-24
Симферополь (3652)67-13-56
Смоленск (4812)29-41-54
Сочи (862)225-72-31
Ставрополь (8652)20-65-13
Сургут (3462)77-98-35
Сыктывкар (8212)25-95-17
Тамбов (4752)50-40-97
Тверь (4822)63-31-35

Тольятти (8482)63-91-07
Томск (3822)98-41-53
Тула (4872)33-79-87
Тюмень (3452)66-21-18
Ульяновск (8422)24-23-59
Улан-Удэ (3012)59-97-51
Уфа (347)229-48-12
Хабаровск (4212)92-98-04
Чебоксары (8352)28-53-07
Челябинск (351)202-03-61
Череповец (8202)49-02-64
Чита (3022)38-34-83
Якутск (4112)23-90-97
Ярославль (4852)69-52-93

Россия +7(495)268-04-70

Казахстан +7(7172)727-132

Киргизия +996(312)96-26-47

<https://adca.nt-rt.ru/> || acd@nt-rt.ru