

Алматы (7273)495-231
Ангарск (3955)60-70-56
Архангельск (8182)63-90-72
Астрахань (8512)99-46-04
Барнаул (3852)73-04-60
Белгород (4722)40-23-64
Благовещенск (4162)22-76-07
Брянск (4832)59-03-52
Владивосток (423)249-28-31
Владикавказ (8672)28-90-48
Владимир (4922)49-43-18
Волгоград (844)278-03-48
Вологда (8172)26-41-59
Воронеж (473)204-51-73
Екатеринбург (343)384-55-89

Иваново (4932)77-34-06
Ижевск (3412)26-03-58
Иркутск (395)279-98-46
Казань (843)206-01-48
Калининград (4012)72-03-81
Калуга (4842)92-23-67
Кемерово (3842)65-04-62
Киров (8332)68-02-04
Коломна (4966)23-41-49
Кострома (4942)77-07-48
Краснодар (861)203-40-90
Красноярск (391)204-63-61
Курск (4712)77-13-04
Курган (3522)50-90-47
Липецк (4742)52-20-81

Магнитогорск (3519)55-03-13
Москва (495)268-04-70
Мурманск (8152)59-64-93
Набережные Челны (8552)20-53-41
Нижний Новгород (831)429-08-12
Новокузнецк (3843)20-46-81
Ноябрьск (3496)41-32-12
Новосибирск (383)227-86-73
Омск (3812)21-46-40
Орел (4862)44-53-42
Оренбург (3532)37-68-04
Пенза (8412)22-31-16
Петрозаводск (8142)55-98-37
Псков (8112)59-10-37
Пермь (342)205-81-47

Ростов-на-Дону (863)308-18-15
Рязань (4912)46-61-64
Самара (846)206-03-16
Санкт-Петербург (812)309-46-40
Саратов (845)249-38-78
Севастополь (8692)22-31-93
Саранск (8342)22-96-24
Симферополь (3652)67-13-56
Смоленск (4812)29-41-54
Сочи (862)225-72-31
Ставрополь (8652)20-65-13
Сургут (3462)77-98-35
Сыктывкар (8212)25-95-17
Тамбов (4752)50-40-97
Тверь (4822)63-31-75

Тольятти (8482)63-91-07
Томск (3822)98-41-53
Тула (4872)33-79-87
Тюмень (3452)66-21-18
Ульяновск (8422)24-23-59
Улан-Удэ (3012)59-97-51
Уфа (347)229-48-12
Хабаровск (4212)92-98-04
Чебоксары (8352)28-53-07
Челябинск (351)202-03-61
Череповец (8202)49-02-64
Чита (3022)38-34-83
Якутск (4112)23-90-97
Ярославль (4852)69-52-93

Россия +7(495)268-04-70

Казахстан +7(7172)727-132

Киргизия +996(312)96-26-47

<https://adca.nt-rt.ru/> || acd@nt-rt.ru

КЛАПАНЫ ДРЕНАЖНЫЕ / СБРОСА ДАВЛЕНИЯ И ВЫПУСКА ВОЗДУХА ADCA BDV, BDVL, HVV и AFZ



BDV



BDVL



AFZ



HVV

КЛАПАНЫ ДРЕНАЖНЫЕ / СБРОСА ДАВЛЕНИЯ И ВЫПУСКА ВОЗДУХА

ADCA BDV, BDVL, HVV и AFZ

(Нержавеющая сталь, 3/8", M22)

ОПИСАНИЕ

Клапаны BDV, AFZ и HVV предназначены для дренажа, сброса давления с трубопроводов, конденсатоотводчиков, клапанов и другого оборудования.

BDV – клапаны дренажные, осуществляющие ручной дренаж среды из полости трубопроводной арматуры и, как правило, применяются в качестве дренажных или сбросных клапанов.

BDVL – аналогичные клапаны, позволяющие отводить среду в безопасное место.

HVV – клапаны ручные для выпуска воздуха из полости конденсатоотводчиков, применяются в качестве воздушников или сбросных клапанов.

AFZ – клапаны защиты от размораживания, предотвращающие застаивание и замерзание среды путем автоматического дренажа конденсата из конденсатоотводчиков, трубопроводов и клапанов.



The ADCA logo consists of the letters 'ADCA' in a bold, stylized, purple font.

ТЕХНИЧЕСКИЕ ХАРАКТЕРИСТИКИ	
Типоразмер, DN	3/8", M22
Номинальное давление, PN	100 бар
Материал исполнения	Нержавеющая сталь
Присоединения	NPT-M ISO 228 Метрический шаг резьбы

ОГРАНИЧЕНИЯ ПРИМЕНЕНИЯ	
Максимальное расчетное давление (PN)	100 бар
Максимальная расчетная температура	400оС
Максимальное рабочее давление	42 бар
AFZ Давление открытия	0,2 бар
AFZ Давление закрытия	0,3 бар

МОНТАЖ НА КОНДЕНСАТООТВОДЧИКАХ И УНИВЕРСАЛЬНЫХ КОННЕКТОРАХ

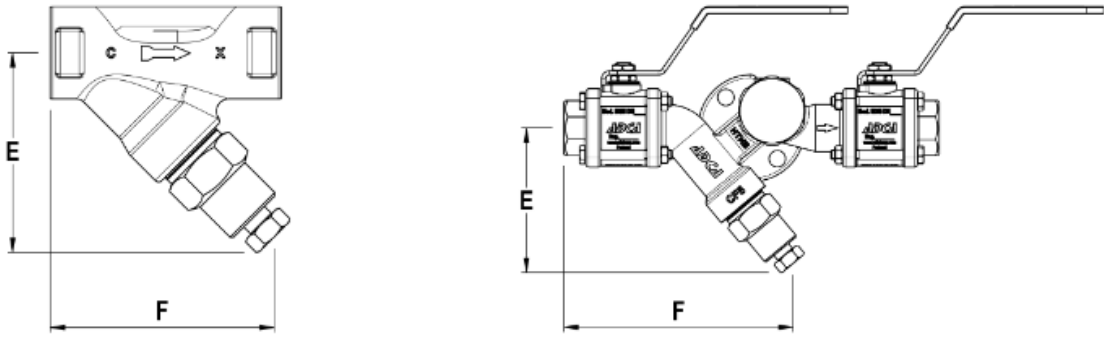

ВЕСОГАБАРИТНЫЕ ХАРАКТЕРИСТИКИ

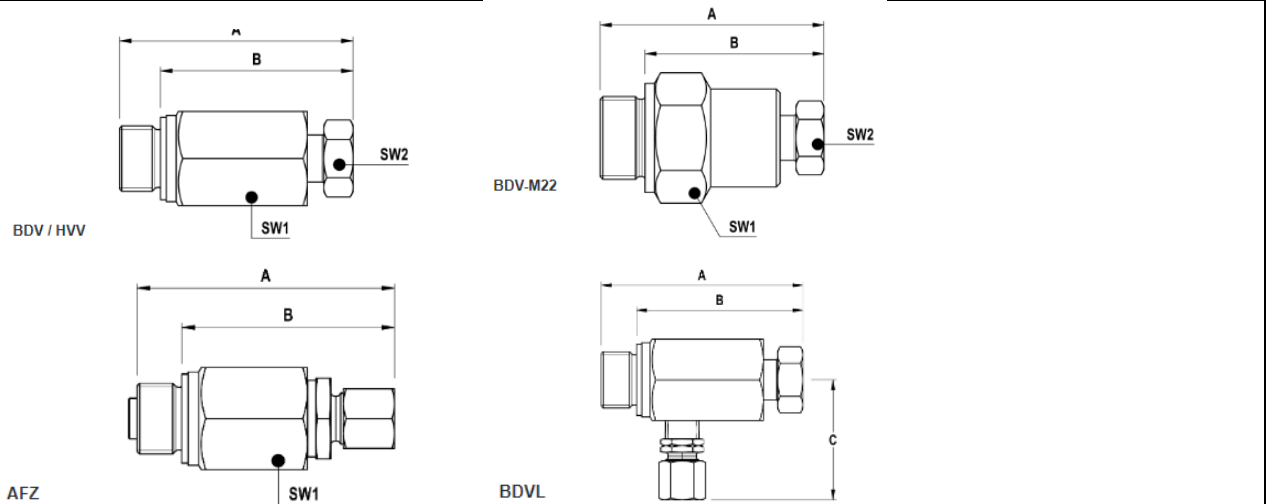

Модель	Типоразмер, DN	A	B	C	SW1	SW2	Масса, кг
BDV	3/8"	61	50	-	24	17	0,16
BDV	M22	60	48	-	30	17	0,205
BDVL	3/8"	61	50	35,5	24	17	0,16
HVV	3/8"	61	49	-	24	17	0,17
AFZ	3/8"	61	50	-	24	-	0,14

СПЕЦИФИКАЦИЯ МАТЕРИАЛОВ

№	Наименование	Материал
1	Корпус	AISI 304 / 1.4301
2	Гайка	AISI 410 / 1.4301
3	Клапан шаровой	AISI 440C / 1.4125
4	Уплотнение*	Нержавеющая сталь / Графит; Медь / Нержавеющая сталь
5	Стопорное кольцо	Пружинная сталь
6	Компрессионный фитинг 1/8" x 6 мм	AISI 316 / 1.4401
6.1	Компрессионный фитинг 1/4" x 8 мм	AISI 316 / 1.4401
7	Пружина	AISI 302 / 1.4310

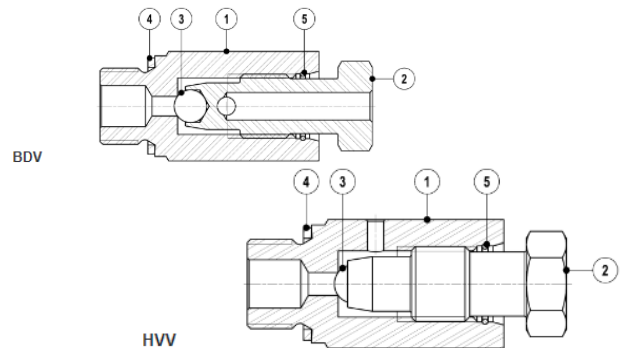

8	Камера шара	AISI 303 / 1.4305	
---	-------------	-------------------	--

* Не применимо для NPT моделей.

Алматы (7273)495-231
Ангарск (3955)60-70-56
Архангельск (8182)63-90-72
Астрахань (8512)99-46-04
Барнаул (3852)73-04-60
Белгород (4722)40-23-64
Благовещенск (4162)22-76-07
Брянск (4832)59-03-52
Владивосток (423)249-28-31
Владикавказ (8672)28-90-48
Владимир (4922)49-43-18
Волгоград (844)278-03-48
Вологда (8172)26-41-59
Воронеж (473)204-51-73
Екатеринбург (343)384-55-89

Иваново (4932)77-34-06
Ижевск (3412)26-03-58
Иркутск (395)279-98-46
Казань (843)206-01-48
Калининград (4012)72-03-81
Калуга (4842)92-23-67
Кемерово (3842)65-04-62
Киров (8332)68-02-04
Коломна (4966)23-41-49
Кострома (4942)77-07-48
Краснодар (861)203-40-90
Красноярск (391)204-63-61
Курск (4712)77-13-04
Курган (3522)50-90-47
Липецк (4742)52-20-81

Магнитогорск (3519)55-03-13
Москва (495)268-04-70
Мурманск (8152)59-64-93
Набережные Челны (8552)20-53-41
Нижний Новгород (831)429-08-12
Новокузнецк (3843)20-46-81
Ноябрьск (3496)41-32-12
Новосибирск (383)227-86-73
Омск (3812)21-46-40
Орел (4862)44-53-42
Оренбург (3532)37-68-04
Пенза (8412)22-31-16
Петрозаводск (8142)55-98-37
Псков (8112)59-10-37
Пермь (342)205-81-47

Ростов-на-Дону (863)308-18-15
Рязань (4912)46-61-64
Самара (846)206-03-16
Санкт-Петербург (812)309-46-40
Саратов (845)249-38-78
Севастополь (8692)22-31-93
Саранск (8342)22-96-24
Симферополь (3652)67-13-56
Смоленск (4812)29-41-54
Сочи (862)225-72-31
Ставрополь (8652)20-65-13
Сургут (3462)77-98-35
Сыктывкар (8212)25-95-17
Тамбов (4752)50-40-97
Тверь (4822)63-31-35

Тольятти (8482)63-91-07
Томск (3822)98-41-53
Тула (4872)33-79-87
Тюмень (3452)66-21-18
Ульяновск (8422)24-23-59
Улан-Удэ (3012)59-97-51
Уфа (347)229-48-12
Хабаровск (4212)92-98-04
Чебоксары (8352)28-53-07
Челябинск (351)202-03-61
Череповец (8202)49-02-64
Чита (3022)38-34-83
Якутск (4112)23-90-97
Ярославль (4852)69-52-93

Россия +7(495)268-04-70

Казахстан +7(7172)727-132

Киргизия +996(312)96-26-47